

# STANLEY®

## FATMAX®

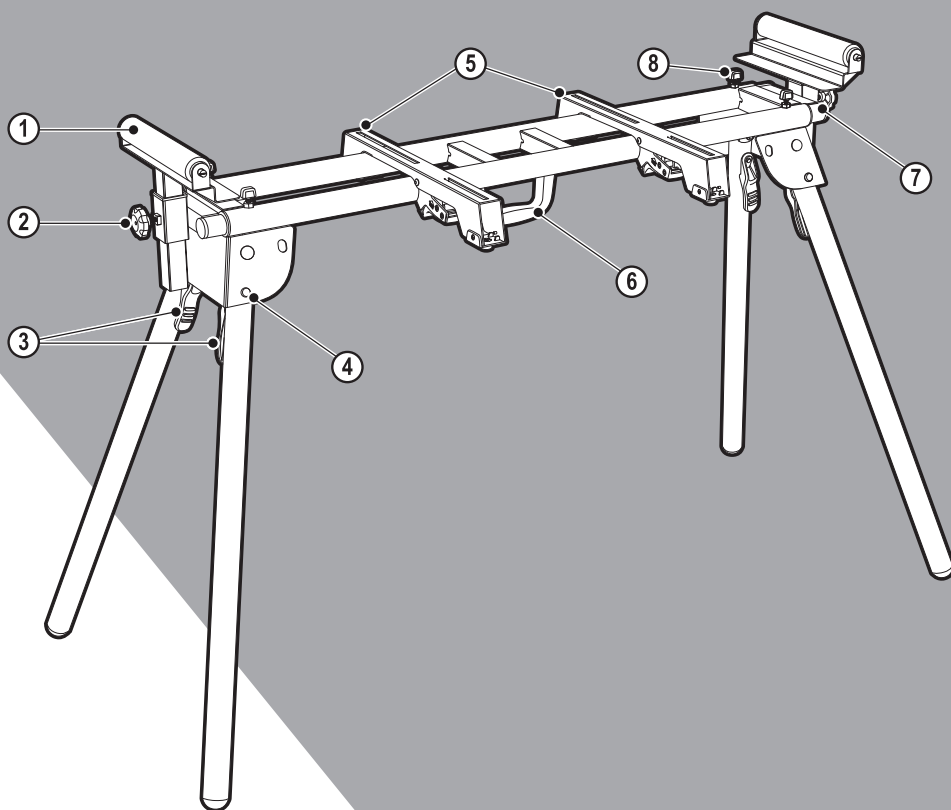

402114 - 46 RO

Traducere a instrucțiunilor originale

[www.stanley.eu](http://www.stanley.eu)

FME790

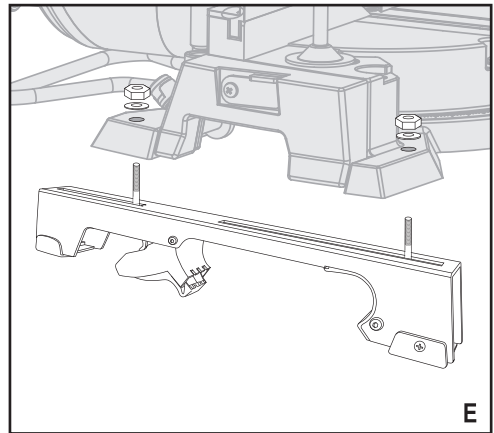
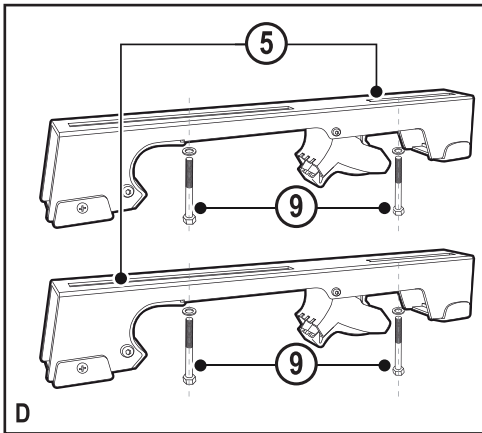
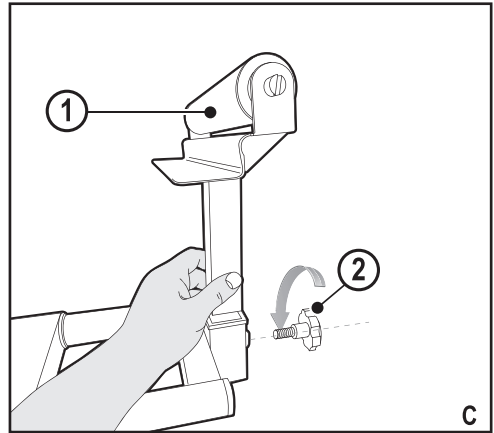
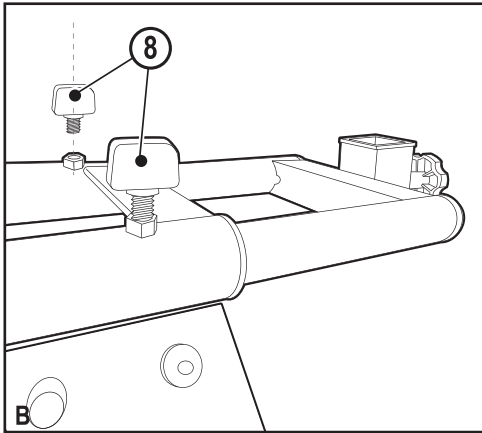
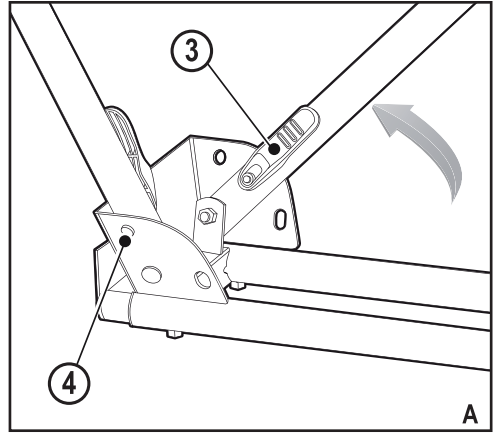
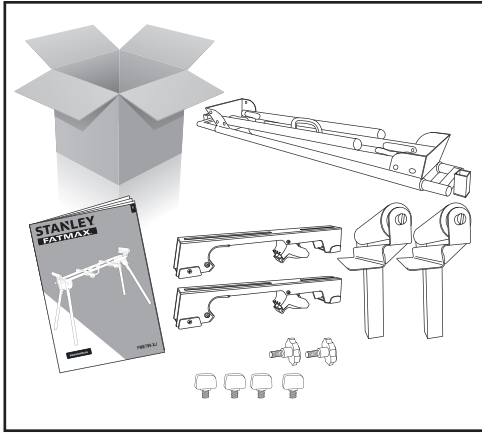

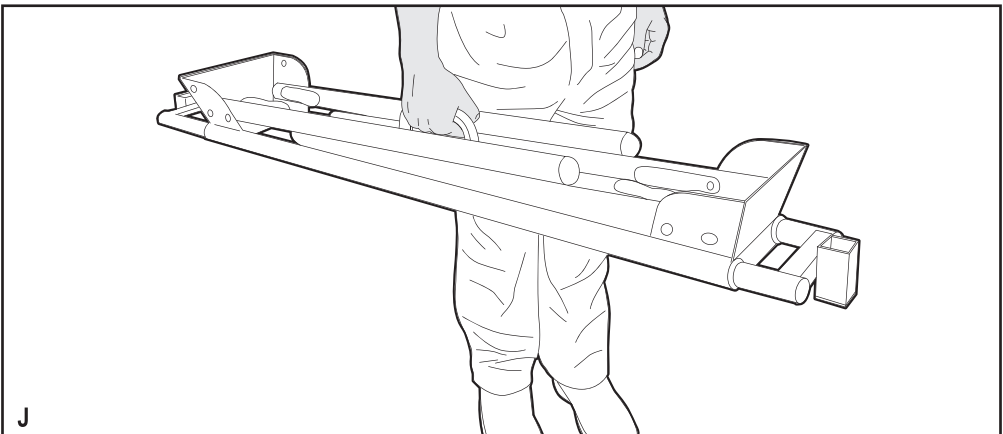
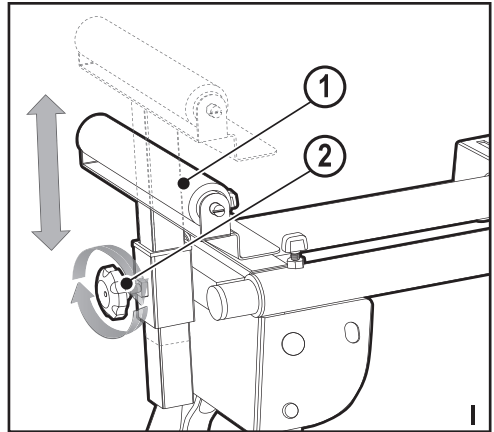
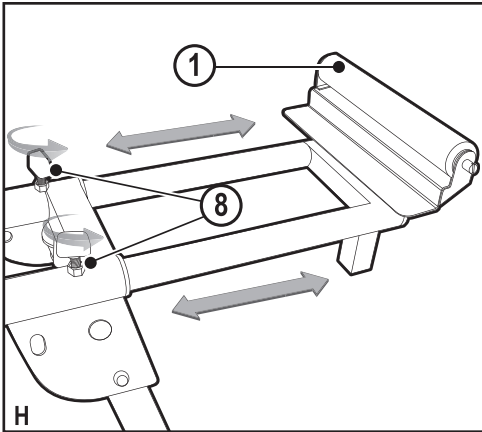
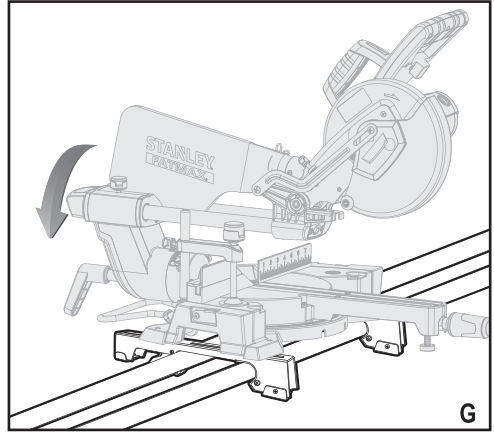
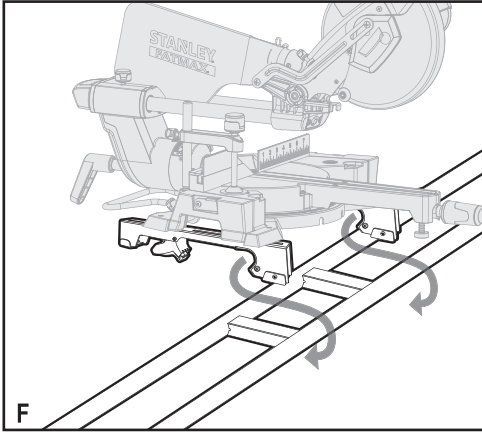

## Destinația de utilizare

Masa pentru ferăstrăul circular Stanley Fat Max FME790 a fost realizată pentru a fi utilizată cu ferăstrăul circular Stanley Fat Max. Această unealtă este destinată utilizatorilor profesioniști și privați, neprofesioniști

## Instrucțiuni de siguranță

### Avertismente generale de siguranță



**Avertisment!** Citiți toate avertizările de siguranță și toate instrucțiunile.

- ◆ Citiți cu atenție acest manual în întregime înainte de a utiliza aparatul.
- ◆ Destinația de utilizare este descrisă în acest manual. Utilizarea vreunui accesoriu sau atașament sau efectuarea vreunei operațiuni cu acest aparat diferite de cele recomandate în prezentul manual de instrucțiuni poate implica un risc de vătămare corporală.
- ◆ Păstrați acest manual pentru consultarea ulterioară.

### Utilizarea aparatului

Fiți întotdeauna atenți când utilizați aparatul.

- ◆ Acest aparat nu este destinat utilizării de către persoane (inclusiv copii) cu capacități fizice, senzoriale sau mentale reduse sau de către persoane lipsite de experiență și cunoștințe, cu excepția cazurilor în care acestea au fost supravegheate și instruite cu privire la utilizarea aparatului de către o persoană responsabilă pentru siguranța lor. Copiii trebuie să fie supravegheați, pentru a vă asigura că nu se joacă cu aparatul.
- ◆ Aparatul nu trebuie să fie utilizat ca jucărie.
- ◆ Folosiți-l doar într-o locație uscată. Nu udați aparatul.
- ◆ Nu scufundați aparatul în apă.
- ◆ Nu desfaceți carcasa corpului. Înăuntru nu există componente ce pot fi reparate de către utilizator.
- ◆ Nu operați aparatul în atmosfere explozive, cum ar fi în prezența lichidelor, gazelor sau pulberilor explozive.

### După utilizare

- ◆ Atunci când nu este utilizat, aparatul trebuie depozitat într-un spațiu uscat, bine ventilat și nu la îndemâna copiilor.
- ◆ Copiii nu trebuie să aibă acces la aparatele depozitate.
- ◆ Atunci când aparatul este depozitat sau transportat într-un vehicul, acesta trebuie să fie poziționat în portbagaj sau trebuie să fie legat pentru a preveni deplasarea sa ca urmare a schimbărilor rapide de viteză și direcție.

### Inspecția și reparațiile

- ◆ Înainte de utilizare, verificați aparatul pentru a depista componentele eventual deteriorate sau defecte. Verificați dacă există componente rupte, întrerupătoare deteriorate sau orice altă condiție ce ar putea afecta utilizarea aparatului.

- ◆ Nu utilizați aparatul în cazul în care există vreo componentă deteriorată sau defectă.
- ◆ Prevedeți repararea sau înlocuirea componentelor deteriorate sau defecte de către un agent autorizat de reparații.
- ◆ Nu încercați niciodată să îndepărtați sau să înlocuiți vreo componentă diferită de cele specificate în acest manual.
- ◆ În cazul în care sunt piese lipsă, nu asamblați masa până când piesele lipsă sunt obținute și sunt instalate corect.

### Instrucțiuni suplimentare de siguranță pentru masa fierăstrăului

- ◆ Asamblați complet și strângeți toate elementele de fixare necesare pentru această masă. De asemenea, verificați periodic masa și asigurați-vă că ferăstrăul circular este strâns. O masă slăbită și instabilă poate duce la răniri grave.
- ◆ Înainte de utilizare, asigurați-vă că întreaga unitate a fost plasată pe o suprafață plană și rezistentă. Dacă unealta și masa sunt instabile și cad, pot rezulta accidente grave.
- ◆ Niciodată nu STAȚI pe instrument sau pe masă și nu le utilizați ca o scară sau schele. Răniri grave ar putea apărea în cazul în care unealta este răsturnată sau instrumentul de tăiere este atins accidental. Nu depozitați materiale pe sau în apropierea unelei dacă este necesar să stați pe unealtă sau pe masă pentru a ajunge la ele.
- ◆ Utilizați numai piesele noastre de schimb. Oricare altele pot reprezenta un pericol. Ferăstrăul circular ar trebui să fie montat ferm la masă conform manualului de instrucțiuni. Aliniați, poziționați și echilibrați în mod corespunzător ferăstrăul circular în conformitate cu manualul de instrucțiuni, după montarea ferăstrăului circular la masă.
- ◆ Nu modificați niciodată masa în niciun mod și nu folosiți masa pentru orice alt scop decât este precizat în instrucțiuni.
- ◆ Materialul de tăiat poate duce la dezechilibrarea mesei, întotdeauna asigurați-vă că materialul este suportat în mod corespunzător. În cazul în care piesa de tăiat este plasată dincolo de masa de lucru, picioarele de pe partea opusă pot fi ridicate brusc din cauza dezechilibrului de greutate. Țineți ferm partea opusă înainte de tăiere pentru a preveni această situație.

**Avertisment!** Pentru siguranța dumneavoastră, nu conectați la rețeaua de alimentare până când toate etapele de asamblare sunt finalizate și după ce ați citit și înțeles manualul.

### Riscuri reziduale.

Pot surveni riscuri reziduale suplimentare în timpul utilizării unelei, riscuri ce este posibil să nu fie incluse în avertizările de siguranță atașate. Aceste riscuri pot fi determinate de utilizarea incorectă, utilizarea prelungită etc.

Nici măcar în cazul aplicării regulamentelor de siguranță corespunzătoare și implementării dispozitivelor de siguranță, anumite riscuri reziduale nu pot fi evitate. Acestea includ:

- ◆ Vătămări cauzate de atingerea componentelor în rotire/ mișcare.

- ♦ Vătămări cauzate în momentul schimbării componentelor, lamelor sau accesoriilor.
- ♦ Vătămări cauzate de utilizarea prelungită a unei unelte. La utilizarea unei unelte pe perioade prelungite, asigurați-vă că faceți pauze la intervale regulate.
- ♦ Afectarea auzului.
- ♦ Pericolele asupra sănătății cauzate de inhalarea prafului rezultat în urma utilizării uneltei (exemplu: - prelucrarea lemnului, în special a stejarului, fagului și MDF.)

### Descriere

Această unealtă dispune de unele sau de toate caracteristicile următoare.

1. Consolă cu role
2. Șurub de reglare pentru consola cu role
3. Mâner de blocare picior
4. Știft de blocare picior
5. Braț de fixare
6. Mâner de transport
7. Consolă scalabilă
8. Știft de blocare

### Utilizare

#### Pregătirea mesei (fig. A)

- ♦ Așezați suprafața superioară a mesei pe podea cu picioarele pliate în partea de sus.
- ♦ Apăsăți știftul de blocare a piciorului (4) și rotiți piciorul până când știftul de blocare se fixează în poziție.
- ♦ Repetați cu cele trei picioare rămase.
- ♦ Ridicați masa.
- ♦ Verificați pentru a asigura că masa este stabilă și toate știfturile de blocare sunt în poziție.

#### Asamblarea consolelor cu role (Fig. B & C)

Consolele cu role ajută la echilibrarea piesei în timpul operațiilor de tăiere.

Pentru a asambla consolele cu role:

- ♦ Înșurubați șuruburile de blocare (8) prin orificiile pentru șuruburile de blocare de la ambele capete ale mesei, așa cum se arată în figura B.
- ♦ Introduceți consolele cu role (1) în găurile pătrate de la ambele capete ale mesei, figura C.
- ♦ Așezați și strângeți șuruburile de reglare (2) de la ambele capete ale mesei, figura C.

#### Atașarea ferăstrăului circular cu brațe de suport la masă (Fig. D, E, F și G)

##### Pregătiți brațele de suport (Fig. D)

- ♦ Introduceți două șuruburi și șaibe M8 x 60 (9) în fiecare braț de susținere.

**Avertisment!** Opriti comutatorul uneltei și deconectați alimentarea înainte de montarea mesei. Pornirea neintenționată în timpul asamblării poate provoca răni.

Pentru a asigura echilibrul și stabilitatea atunci când se utilizează ferăstrăul, toate cele patru colțuri ale ferăstrăului trebuie să fie fixate la brațele de montare înainte de utilizare. Asigurați-vă că șuruburile nu se extind deasupra mesei ferăstrăului circular.

#### Atașarea ferăstrăului circular la brațele de sprijin (fig. E)

Ferăstrăul are patru orificii care se aliniază cu fantele din brațe de sprijin. Consultați Figura E.

- ♦ Așezați brațele de sprijin în jos.
- ♦ Ridicați o parte a ferăstrăului și puneți un braț de sprijin sub ea, aliniați șuruburile cu cap cilindric cu găurile de montare a ferăstrăului circular, așa cum se arată în figura E.
- ♦ Așezați ferăstrăul circular pe brațul de sprijin, avansând șuruburile cu cap cilindric prin fiecare orificiu de montare.
- ♦ Utilizați o șaibă și piuliță (10), pentru a ține în poziție.
- ♦ Repetați cei 4 pași de mai sus pentru a instala a doua consolă de partea cealaltă a ferăstrăului.
- ♦ Asigurați-vă că consolele sunt paralele între ele. Utilizați o cheie reglabilă pentru a strânge fiecare piuliță.

#### Atașarea ferăstrăului circular și a ansamblului de consolă la masă (Fig. F & G)

- ♦ Ridicați ferăstrăul și ansamblul consolei, permiteți înclina ușoară a ansamblului spre corpul dumneavoastră.
- ♦ Când ansamblul consolei este înclinat spre dumneavoastră, prindeți marginea din față pe șina din față a mesei, consultați Figura F.

**Avertisment!** Pentru a evita rănirea gravă, înainte de așezarea părții din spate a consolei, asigurați-vă că marginea curbată din față a consolei de fixare este așezată în siguranță pe șina din față. Nerespectarea acestui lucru ar putea duce la pierderea controlului asupra ansamblului de montare a ferăstrăului.

- ♦ Coborâți ansamblul suportului, permițând marginii din spate să se așeze complet pe șină din spate, Figura G.

**Notă:** Utilizați o mână pentru a ține ansamblul de montare până când ambele manete sunt blocate în siguranță.

- ♦ Verificați poziția și reglați dacă este necesar, pentru a vă asigura că greutatea ferăstrăului este uniform echilibrată peste șine, după cum se arată în Figura G.
- ♦ Asigurați-vă că ferăstrăul este complet așezat și blocat în poziție, apoi strângeți cele patru piulițe pentru a ține ferăstrăul în consola de montare.

#### Scoaterea ferăstrăului de pe masă

- ♦ Slăbiți brațele de blocare pentru a debloca ferăstrăul și ansamblul de montare a consolei.
- ♦ Ridicați ferăstrăul de la șina din spate a mesei pentru a decupla.
- ♦ Înclinați ușor ansamblul spre dvs., ridicați partea din față a ansamblului pentru a decupla de la șina din față a mesei, consultați Figura F.

## Testul de compatibilitate a mesei

Cu ferăstrăul montat pe masă:

- ♦ Verificați dacă se potrivește și dacă funcționează adecvat. Nu trebuie să existe interferențe ale ferăstrăului circular de-a lungul întregii game de tăiere în unghi ascuțit, în unghi oblic și compusă.
- ♦ Masa de lucru poate fi reglată la o înălțime care este la același nivel cu partea de sus a ferăstrăului circular.

## Folosirea consolei scalabile suportul scalabil (Fig. H și I)

- ♦ Utilizați consola scalabilă atunci când se lucrează cu piese mari.

## Extinderea șinelor

- ♦ Slăbiți șurubul de blocare (8).
- ♦ Extindeți consola scalabilă în poziția dorită.
- ♦ Strângeți șurubul de blocare.
- ♦ Când consola scalabilă a fost extinsă în poziția de avertizare, nu ar trebui să fie extinsă în continuare.

## Reglarea pe înălțime a consolelor cu role

- ♦ Slăbiți șurubul de reglare a consolei cu role de la capătul consolei scalabile, așa cum se arată în Figura I. Ridicați consola cu role la o înălțime care este la același nivel cu partea de sus a ferăstrăului circular.
- ♦ Strângeți din nou butonul și repetați pe partea opusă.

**Avertisment!** Pentru a reduce riscul de rănire, asigurați-vă că consolele cu role sunt reglate astfel încât piesa de prelucrat să stea plată pe masa ferăstrăului circular. Piesele care nu stau plat ar putea provoca curbarea lamei în timpul tăierii.

## Mâner de transport (fig. J)

A fost prevăzut un mâner (6) pentru transportarea mesei pentru ferăstrăul circular către și de la locul de lucru.

**Avertisment!** Pentru a reduce riscul de rănire, NU depozitați masa cu ferăstrăul atașat. Acesta poate fi instabil.

## Întreținerea

**Avertisment!** Pentru a reduce riscul de rănire, asigurați-vă periodic că toate elementele de fixare sunt atașate și reglate în conformitate cu instrucțiunile de asamblare din acest manual.

**Avertisment!** La intervențiile de service, utilizați numai piese de schimb identice. Utilizarea altor piese poate reprezenta un pericol sau duce la deteriorarea produsului.

**Avertisment!** Evitați folosirea solvenților la curățarea pieselor din plastic. Cele mai multe materiale plastice se pot deteriora de la solvenții din comerț și pot fi deteriorate prin utilizarea de solvenți. Utilizați cărpe curate pentru a îndepărta murdăria, praful, uleiul, grăsimile, etc.

## Specificații tehnice

		FME790
Lungime	mm	1120
Lungimea cu barele extinse	mm	2148
Înălțimea	mm	994
Sarcină maximă de lucru	kg	185
Greutate	kg	14,3

## Protejarea mediului înconjurător



Colectarea selectivă. Acest produs nu trebuie să fie aruncat împreună cu gunoiul menajer.

În cazul în care veți avea nevoie de înlocuirea produsului dvs. Stanley sau nu-l veți mai utiliza, vă rugăm să nu-l depozitați împreună cu deșeurile menajere. Prevedeți colectarea selectivă pentru acest produs.



Colectarea selectivă a produselor uzate și a ambalajelor permite reciclarea și refolosirea materialelor. Reutilizarea materialelor reciclate contribuie la prevenirea poluării mediului înconjurător și reduce cererea de materii prime.

Este posibil ca regulamentele locale să prevadă colectarea selectivă a produselor electrice de uz casnic la centrele municipale de deșeurii sau de către comerciant atunci când achiziționați un produs nou.

Stanley Fat Max pune la dispoziție o unitate pentru colectarea și reciclarea produselor Stanley Fat Max când acestea au ajuns la sfârșitul perioadei de funcționare. Pentru a beneficia de acest serviciu, vă rugăm să returnați produsul dumneavoastră la orice agent de reparații autorizat care îl va colecta pentru dumneavoastră.

Puteți verifica localizarea celui mai apropiat agent de reparații autorizat contactând biroul local Stanley Fat Max la adresa indicată în prezentul manual. Alternativ, o listă a agenților de reparații Stanley Fat Max autorizați și detalii complete despre operațiile de service post-vânzare și despre datele de contact sunt disponibile pe Internet la adresa: [www.2helpU.com](http://www.2helpU.com)

## Garanție

Compania Stanley Europe are încredere în calitatea produselor sale și oferă o garanție extraordinară pentru utilizatorii profesioniști ai acestui produs. Această declarație de garanție completează și nu prejudiciază în niciun fel drepturile dvs. legale, în calitate de utilizator privat, non-profesionist. Garanția este valabilă pe teritoriile Statelor Membre ale Uniunii Europene și în Zona Europeană de Comerț Liber.

### UN AN DE GARANȚIE COMPLETĂ

Dacă produsul dvs. Stanley Fat Max se defectează din cauza materialelor sau a execuției defectuoase în termen de 12 luni de la data achiziției, Stanley Europe garantează înlocuirea gratuită a tuturor pieselor defecte sau înlocuirea gratuită, la latitudinea noastră, a unității cu condiția ca:

- ◆ Produsul să nu fi fost manipulat în mod incorect și să fi fost utilizat conform manualului de instrucțiuni.
- ◆ Produsul trebuie să prezinte urme de uzură sau deteriorare;
- ◆ Reparațiile să nu fi fost efectuate de persoane neautorizate;
- ◆ Să se facă dovada achiziției.
- ◆ Produsul Stanley Fat Max trebuie să fie returnat complet, cu toate componentele sale originale

Dacă doriți să faceți o reclamație, contactați distribuitorul local sau verificați locația celui mai apropiat agent autorizat de reparații Stanley Fat Max din catalogul Stanley Fat Max sau contactați biroul local Stanley la adresa indicată în acest manual. O listă completă a agenților autorizați de reparații Stanley Fat Max, precum și detalii complete ale serviciilor post vânzare sunt disponibile pe Internet, la adresa: [www.stanley.eu/3](http://www.stanley.eu/3)

