

STANLEY®

FATMAX®

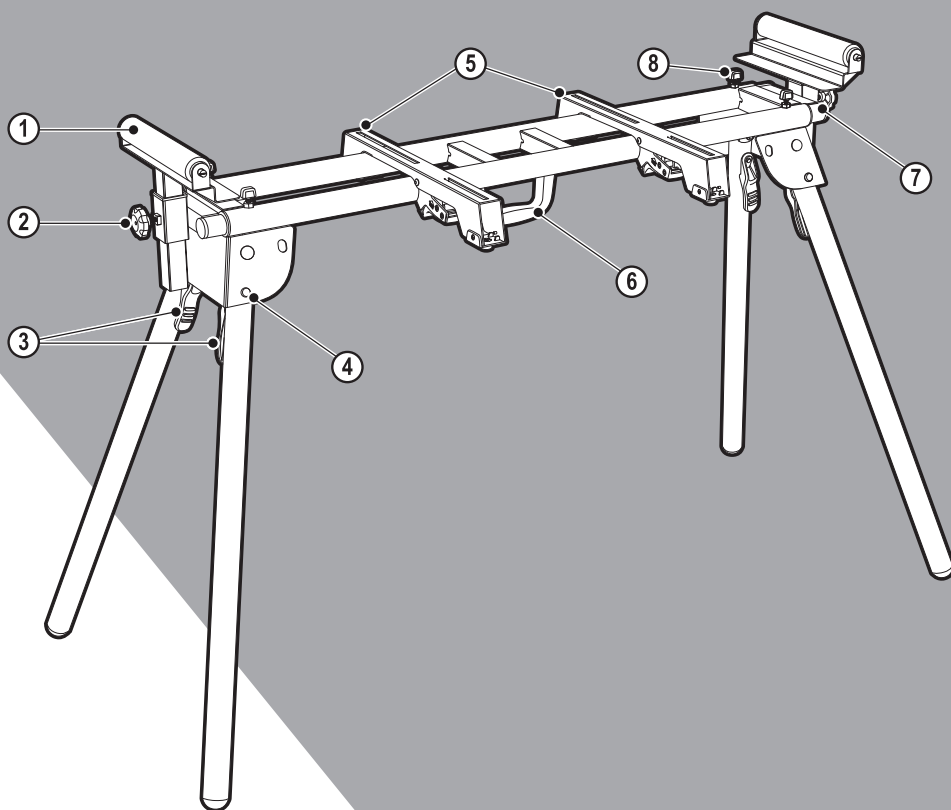

533224 - 72 H

Fordítás az eredeti kezelési utasítás alapján készült

www.stanley.eu

FME790

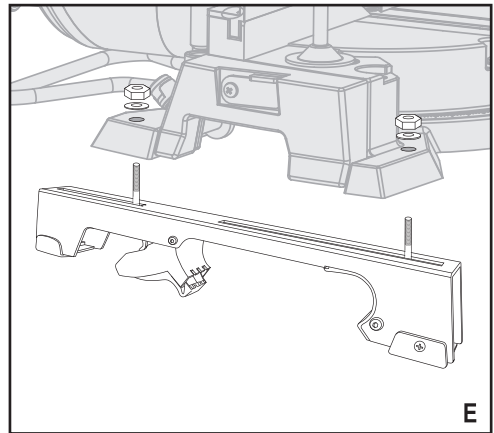
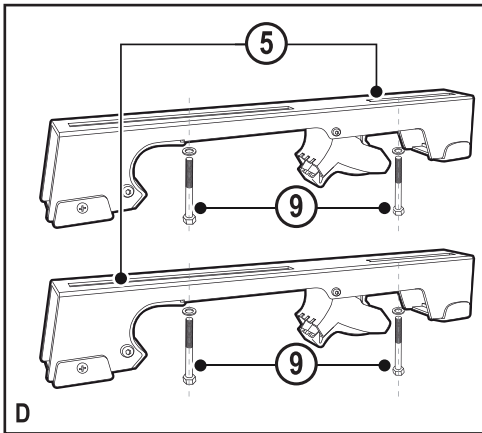
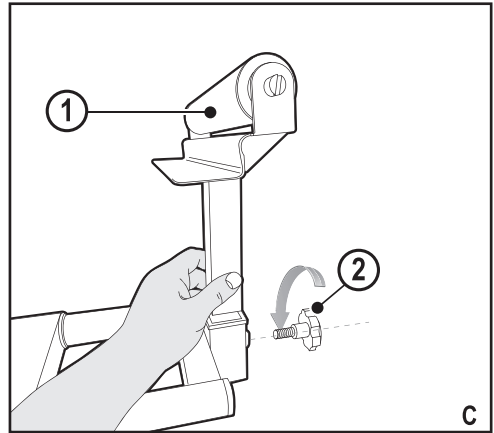
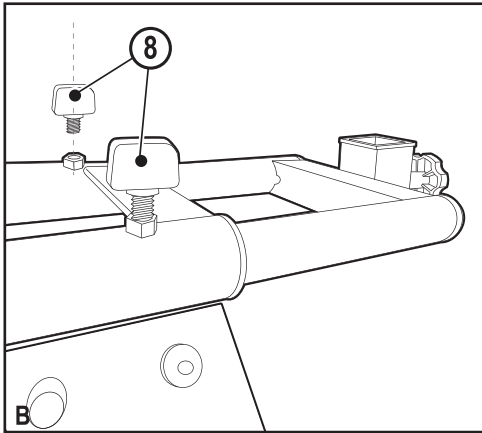
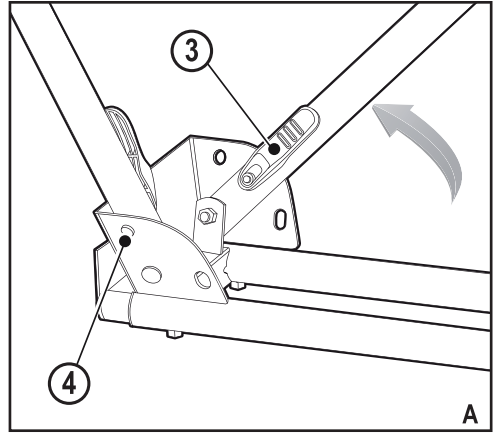
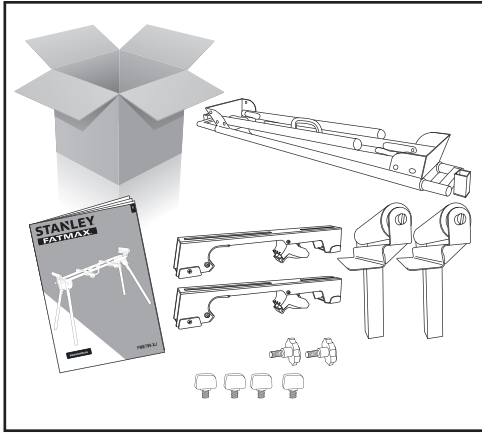

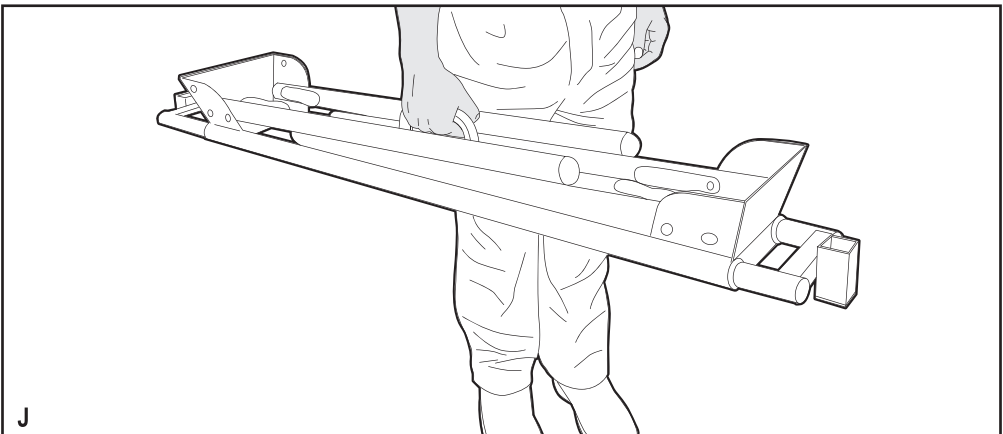
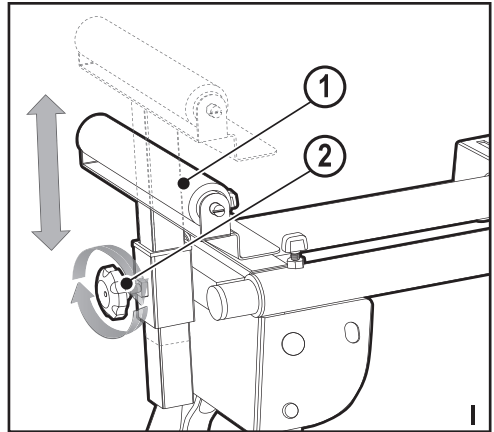
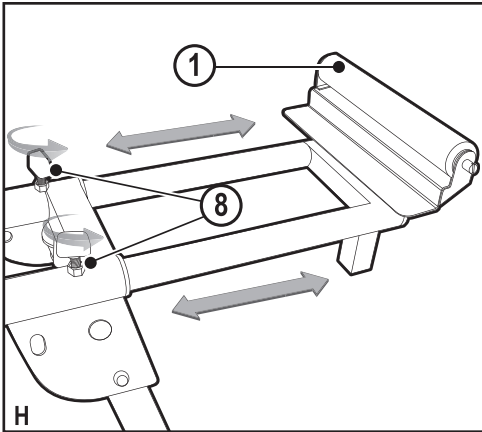
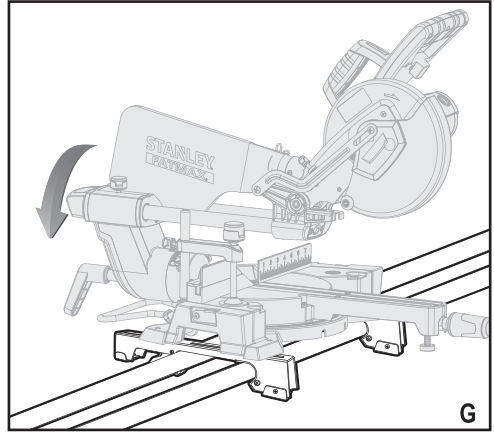
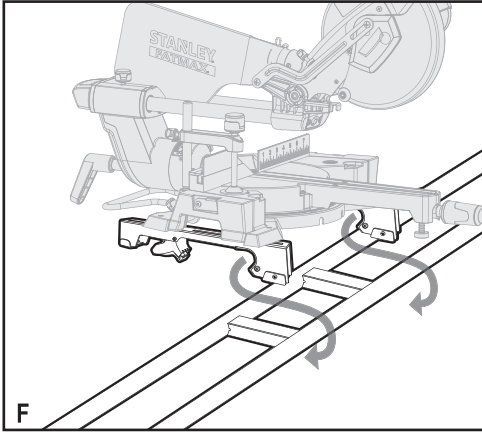

Rendeltetészerű használat

Az Ön Stanley Fat Max FME790 típusú gérfűrész állványát Stanley Fat Max gérfűrészekkel való használatra terveztük. A szerszám professzionális és barkács felhasználásra is alkalmas.

Biztonságttechnikai előírások

Általános biztonsági figyelmeztetések



Figyelmeztetés! Olvasson el minden biztonságtechnikai figyelmeztetést és útmutatást.

- ♦ A termék használata előtt gondosan tanulmányozza át a teljes kézikönyvet.
- ♦ A termék rendeltetészerű használatát ebben a kézikönyvben ismertetjük. A kézikönyvben nem ajánlott tartozék vagy kiegészítő használata, illetve itt fel nem sorolt műveletek végzése személyi sérülés veszélyével jár.
- ♦ Őrizze meg ezt a kézikönyvet későbbi használatra.

A szerszám használata

Mindig körültekintően használja.

- ♦ Ezt a szerszámot nem használhatják olyan személyek (a gyermekeket is beleértve), akik nincsenek fizikai, érzékelési vagy mentális képességeik teljes birtokában, vagy nincs meg a szükséges tapasztalatuk és tudásuk, kivéve, ha a biztonságukért felelős személy felügyeletet vagy a készülék használatához kioktatást biztosít számukra. Ügyeljen a gyermekekre, hogy ne játszhasználnak a szerszámmal.
- ♦ A szerszám nem játékszer.
- ♦ A szerszámot csak száraz helyen használja, és ne hagyja, hogy nedvesség érje.
- ♦ Ne merítse vízbe.
- ♦ Ne nyissa fel a burkolatot. Nincsenek benne felhasználó által szervizelhető alkatrészek.
- ♦ Ne használja a szerszámot robbanásveszélyes környezetben, például gyúlékony folyadékok, gázok vagy por jelenlétében.

Használat után

- ♦ A használaton kívüli szerszámot száraz, jól szellőző helyen tárolja, ahol gyerekek nem érhetik el.
- ♦ Ügyeljen arra, hogy gyermekek ne férhessenek hozzá a tárolt szerszámmal.
- ♦ Ha a szerszámot járműben tárolja vagy szállítja, a csomagtartóba tegye, vagy kötözze le, hogy hirtelen sebesség- vagy irányváltozás hatására ne mozdulhasson el.

Átvizsgálás és javítások

- ♦ Használat előtt ellenőrizze, nincsenek-e a szerszámon sérült vagy hibás alkatrészek. Győződjön meg arról, hogy az alkatrészek nincsenek eltörve, a kapcsolók nem sérültek és nem áll fenn olyan körülmény, amely befolyásolhatja a szerszám működését.

- ♦ Ne használja a készüléket, ha valamely alkatrésze sérült vagy hibás.
- ♦ A sérült vagy hibás alkatrészt márkaszervizzel javíttassa meg vagy cseréltesse ki.
- ♦ Soha ne próbáljon olyan alkatrészt eltávolítani vagy kicserélni, amelyet ez a kézikönyv nem említ.
- ♦ Ha hiányoznak alkatrészek, pótolja és szerelje be őket, mielőtt használná az állványt.

Kiegészítő biztonsági útmutatások gérfűrész állványokhoz

- ♦ Szerelje be és húzza meg az állvány kötőelemeit. Időnként ellenőrizze az állványt, és győződjön meg arról, hogy a gérfűrész szorosan rögzítve van hozzá. Instabil és laza állvány munka közben elcsúszhat és súlyos sérülést okozhat.
- ♦ Használat előtt az állványt a fűrésszel együtt lapos, szilárd és egyenletes felületre helyezze. Ha a szerszám és az állvány instabil és megbillen, súlyos sérülést okozhat.
- ♦ Soha NE ÁLLJON RÁ a szerszámmal vagy az állványra, ne használja létraként vagy építőállványként. Ha a szerszám megbillen, vagy Ön véletlenül hozzáér a fűrésztárcsához, súlyos sérülést szenvedhet. Ne tartsa az anyagokat a szerszámon, annak közelében vagy olyan helyen, ahol csak úgy férhet hozzájuk, hogy rá kell állnia a szerszámmal vagy az állványra.
- ♦ Csak a mi cserealkatrészeinket használja fel. Más cserealkatrészek felhasználása veszélyt okozhat. A gérfűrész szilárdan, a kezelési útmutató szerint erősítse az állványhoz. Miután az állványhoz erősítette a gérfűrész, igazítsa el, helyezze el és egyensúlyozza ki a kezelési útmutató szerint.
- ♦ Soha semmilyen módosítást ne végezzen az állványon, és ne használja olyan célra, amely nem szerepel a kezelési útmutatóban.
- ♦ A vágandó anyag kibillentheti az állványt az egyensúlyából, ezért gondoskodjon az anyag helyes alátámasztásáról. Ha a vágandó anyag túl messze van az alátámasztástól, az állvány lábái a szemközti oldalon a súly kiegyensúlyozatlansága miatt hirtelen megemelkedhetnek. Ennek megelőzése végett erősen tartsa a szemközti oldalt.

Figyelmeztetés! Biztonsága érdekében csak akkor csatlakoztassa a szerszámot az áramforrásra, miután az összeszerelés minden lépését elvégezte, és a felhasználói kézikönyvet teljes egészében elolvasta és megértette.

Maradványkockázatok

A szerszám használata további, a biztonsági figyelmeztetések között esetleg fel nem sorolt maradványkockázatokkal járhat. Ezek a szerszám nem rendeltetészerű vagy hosszú idejű használatából stb. adódhatnak.

Bizonyos kockázatok a vonatkozó biztonsági előírások betartása és a védőeszközök használata ellenére sem kerülhetők el. Ezek a következők lehetnek:

- ♦ forgó-mozgó alkatrészek megérintése miatti sérülések;

- ♦ alkatrészek, vágóélek, tartozékok cseréje közben bekövetkező sérülések;
- ♦ A szerszám hosszú idejű használata által okozott sérülések. Ha valamely szerszámot hosszú ideig használ, rendszeresen iktasson be szüneteket.
- ♦ halláskárosodás;
- ♦ A szerszám használata közben keletkező por belégzése által okozott egészségkockázat (például: - fa, különösen tölgy, bükk és MDF lapok megmunkálásakor).

Részegységek

Ez a szerszám a következő részegységek némelyikéből vagy mindegyikéből áll:

1. Görgős konzol
2. Görgős konzol állítócsavarja
3. Lábrögzítő fogantyú
4. Lábrögzítő csap
5. Rögzítőkár
6. Hordfogantyú
7. Állítható méretű konzol
8. Rögzítőcsap

Használat

Az állvány előkészítése (A ábra)

- ♦ Fektesse az állványt alsó felületével a padlóra, hogy a behajtott lábai felül legyenek.
- ♦ Nyomja be a lábrögzítő csapot (4), majd addig forgassa az ahhoz tartozó lábat, amíg kattanás kíséretében a helyén nem rögzítődik.
- ♦ Ismételje meg ezt a többi három lábbal.
- ♦ Emelje fel az állványt.
- ♦ Ellenőrizze, hogy stabil-e az állvány, és a rögzítőcsapok a helyükön vannak-e.

A görgős konzolok felszerelése (B és C ábra)

A görgős konzolok vágás közben segítik a munkadarab kiegyensúlyozását.

A görgős konzolok felszereléséhez:

- ♦ Csavarja be a rögzítőcsavarokat (8) a számukra készített furatokon át az állvány mindkét végénél, ahogyan a B ábra mutatja.
- ♦ Illesse görgős konzolokat (1) a négyszögű furatokba az állvány mindkét végén, a C ábrán látható módon.
- ♦ Tegye b és húzza meg az állítócsavarokat (2) az állvány mindkét végén a C ábrán látható módon.

A gérfűrész csatlakoztatása a támasztókarokkal az állványhoz (D, E, F és G ábra)

A támasztókarok előkészítése (D ábra)

- ♦ Tegyen két M8×60 csavart és alátétet (9) mindegyik támasztókarba.

Figyelmeztetés! Kapcsolja ki és áramtalanítsa a szerszámot, mielőtt az állványhoz erősíti. Ha összeszerelés közben vélet-

lenül beindul a szerszám, súlyos sérülést okozhat.

Az egyensúly és stabilitás érdekében használat előtt a fűrész mind a négy sarkát a támasztókarokhoz kell csavarozni. Ügyeljen arra, hogy a csavarok ne nyúljanak ki a gérfűrész asztal szintje fölé.

A gérfűrész csatlakoztatása a támasztókarokhoz (E ábra)

A fűrészen négy furat van, amelyek egy vonalban állnak a támasztókarok réseivel. Lásd az E ábrát.

- ♦ Helyezze lefelé a támasztókarokat.
- ♦ Emelje meg a fűrész egyik oldalát, és tegyen alája egy támasztókart, igazítsa egymáshoz a belsőkulcsnyílású tövigmenetes csavarokat és a gérfűrész furatait, ahogyan az E ábra mutatja.
- ♦ Fektesse rá a gérfűrész támasztókarra, a belsőkulcsnyílású tövigmenetes csavarokat áttolva a szerelőfuratokon.
- ♦ Lapos alátéttel és csavaranyával (10) rögzítse a helyén.
- ♦ A fenti 4 lépést ismét elvégezve szerelje fel a második konzolt a fűrész másik oldalára.
- ♦ Ügyeljen arra, hogy a konzolok egymással párhuzamosak legyenek. Franciakuclccsal húzza meg mindegyik anyát.

A gérfűrész és a konzol-szerelvény csatlakoztatása az állványhoz (F és G ábra)

- ♦ Emelje meg a fűrész és a konzol-szerelvényt, és hagyja egy kissé Ön felé billenni.
- ♦ Amikor a konzol-szerelvény Ön felé billent, elülső szélét akassza rá az állvány sínjének elülső szélére, amint az F ábrán látható.

Figyelmeztetés! A súlyos sérülés elkerülése végett, mielőtt a konzol hátulsó végét leteszi, ügyeljen arra, hogy a konzol ívelt elülső széle biztonságosan feküdjön az elülső sinen. Ellenkező esetben elveszítheti a szerelvény feletti uralmát.

- ♦ Engedje le a konzol-szerelvényt, hogy a hátsó széle teljes mértékben feküdjön a hátsó sinen, amint a G ábra mutatja.

Tartsa szem előtt: Egyik kezével tartsa a konzol-szerelvényt addig, amíg mindkét kar biztonságosan nem rögzítődik.

- ♦ Ellenőrizze, hogy a helyén van-e, szükség esetén állítson rajta, hogy megbizonyosodjon arról, hogy a fűrész a sineken egyformán ki van egyensúlyozva, amint a G ábrán látható.
- ♦ Győződjön meg arról, hogy a fűrész teljes mértékben fekszik és rögzítve van a helyén, majd húzza meg a négy anyát, amelyek a fűrész támasztókarhoz rögzítik.

A fűrész leszerelése az állványról

- ♦ Lazítsa meg a rögzítőkarokat a fűrész és a konzol-szerelvény kioldásához.
- ♦ Emelje le a fűrész támasztókar hátulsó sínjéről.
- ♦ Finoman billentse a szerelvényt Ön felé, emelje le a szerelvény elülső részét az állvány elülső sínjéről, ahogyan az F ábra szemlélteti.

Az állvány kompatibilitási tesztje

Az állványra szerelt fűrészszel:

- Ellenőrizze illeszkedését és működését. Semmi nem lehet a gérfűrész útjában a gérvágás, ferdevágás és kombinált vágás teljes folyamata közben.
- A támaszték a gérfűrész asztal felső szintjének magasságába állítható.

Az állítható méretű konzol használata (H és I ábra)

- Az állítható méretű konzolt akkor használja, amikor nagyméretű munkadarabokkal dolgozik.

A sínek hosszabbítása

- Lazítsa meg a rögzítőcsavart (8).
- Húzza ki az állítható méretű konzolt a kívánt helyzetbe.
- Húzza meg a rögzítőcsavart.
- Amikor az állítható méretű konzolt már a figyelmeztető jelzésig kihúztá, tovább nem húzhatja.

A görgős konzolok magasságának állítása

- Lazítsa meg a görgős konzol állítócsavarját az állítható méretű konzol végén, ahogyan az I ábra mutatja. Emelje fel a görgős konzolt a gérfűrész asztal tetejének magassági szintjéig.
- Húzza meg ismét a gombot, és ismétlje meg a műveletet a szemközti oldalon.

Figyelmeztetés! A sérülésveszély csökkentése érdekében ügyeljen arra, hogy a görgős konzolokat úgy állítsa, hogy a munkadarab laposan fekdődjön a gérfűrész asztalon. Nem laposan fekvő munkadarabok vágás közben a fűrészlárcsa elakadását okozhatják.

Hordfogantyú (J. ábra)

Az állványhoz tartozik egy fogantyú (6), amelynek segítségével a gérfűrész állvány a munkaterületre vihető, illetve onnan elvihető.

Figyelmeztetés! A személyi sérülés veszélyének csökkentése végett NE próbálja az állványt rászerezelt fűrészszel együtt tárolni. Úgy elveszitheti a szerszám feletti uralmát.

Karbantartás

Figyelmeztetés! A sérülésveszély csökkentése érdekében rendszeresen ellenőrizze, hogy az összes kötőelem a kézikönyvünk szerelési útmutatásainak megfelelően van-e beszerelve és beállítva.

Figyelmeztetés! Szervizelésnél csak eredeti gyári cserealkatrészeket használjon fel. Más alkatrészek felhasználása veszélyt jelenthet, illetve a szerszám károsodását okozhatja.

Figyelmeztetés! A műanyag részeket ne tisztítsa oldószerekkel. A kereskedelemben kapható oldószerek a legtöbb műanyag alkatrészt károsíthatják. A piszkot, port, olajat, zsírt stb. tiszta ronggyal távolítsa el.

Műszaki adatok

	FME790	
Hosszúság	mm	1120
Hosszúság kihúzott rudakkal	mm	2148
Magasság	mm	994
Maximális üzemi terhelés	kg	185
Súly	kg	14,3



Elkülönítve gyűjtendő. Ezt a terméket el kell különíteni a normál háztartási hulladéktól.

Ha egy nap úgy találja, hogy az Ön DEWALT szerszáma csereére szorul vagy a továbbiakban nincs rá szüksége, ne dobja ki a háztartási hulladékkal együtt. Ezt a terméket a normál háztartási hulladéktól elkülönítve kell megsemmisíteni.



Az elhasznált termékek és csomagolásuk elkülönített begyűjtése lehetővé teszi ezek újrahasznosítását. Újrahasznosított vagy újra feldolgozott anyagok segítségével a környezetszennyezés, illetve a nyersanyagok iránti igény nagymértékben csökkenthető.

A helyi előírások rendelkezhetnek az elektromos készülékek háztartási hulladéktól elkülönített begyűjtéséről helyhatósági hulladéklerakó helyeken vagy a kereskedők által új termék megvásárlásakor.

A Stanley Fat Max termékekre élettartamuk lejártával a Stanley Fat Max visszavételi lehetőséget kínál. Ez a szolgáltatás ingyenes. Ha igénybe veszi, kérjük, juttassa vissza a terméket bármely márkaszervizbe, ahol vállalatunk képviselőjében átveszi.

Az Önhöz legközelebbi márkaszerviz címét a Magyarországi Képvisellettől vagy ebből a kézikönyvből tudhatja meg. A szervizzel kapcsolatban a következő Internet oldalon is felvilágosítást kaphat: www.2helpU.com.

Az Önhöz legközelebbi márkaszerviz címét a helyi Stanley képviselőtől vagy ebből a kézikönyvből tudhatja meg.

Emellett a hivatalos Stanley szervizek listája, illetve eladás utáni szolgáltatásaink és ezek elérhetőségének részletes ismertetése a következő honlapon érhető el:

www.stanley.eu/3

Kérjük a vásárlástól számított 30 napon belül regisztrálja Stanley Fat Max készülékét a **www.stanley.eu/3** oldalon, annak érdekében, hogy jogosult legyen további két év kiterjesztett garanciára. Az extra 2 év garanciára, mely gyártási vagy anyaghibára vonatkozik, az oldalon kinyomtatott igazoló dokumentum átadásával jogosult a Stanley márkaszervizben.

STANLEY FAT MAX JÓTÁLLÁSI FELTÉTELEK

Gratulálunk Önnek ennek az értékes Stanley Fat Max készülék megvásárlásához.

Fogyasztók részére értékesített termékeinkre **12 hónap időtartamú jótállást vállalunk.**

A jótállás a fogyasztó jogszabályból eredő jogait nem érinti.

1) A Stanley Black & Decker Hungary Kft. a jótállás, kellek- és termékszavatosság keretében végzett javításokat vagy a termék kicserélését 19/2014. (IV.29.) NGM rendelet és a 151/2003. (IX.22.) Kormányrendelet szerint végzi a jótállási idő, illetve a kellek- és termékszavatossági jogok érvényesíthetőségének teljes időtartama alatt.

- A fogyasztó jótállási igényét a jótállási jeggyel érvényesítheti, ezért kérjük azt őrizze meg.
- Vásárláskor a forgalmazónak (kereskedőnek) a jótállási jegyen fel kell tüntetnie a fogyasztási cikk azonosításra alkalmas megnevezését, típusát, gyártási számát, továbbá – amennyiben van ilyen – azonosításra alkalmas részeinek meghatározását, illetve a fogyasztó részére történő átadásának időpontját. A jótállási jegyet a forgalmazó (kereskedő) nevében eljáró személynek alá kell írnia és a kereskedés azonosítására alkalmas tartalmú (minimum cégnev, üzlet címe) bélyegzővel olvashatóan le kell bélyegezni. Kérjük, kísérje figyelemmel a jótállási jegy megfelelő érvényesítését, mivel a kijelölt szervizeknél a jótállási igény csak érvényes jótállási jeggyel érvényesíthető. Amennyiben a jótállási jegy szabálytalanul került kiállításra, jótállási igényével kérjük forduljon a terméket az Ön részére értékesítő partnerünkhöz (kereskedőhöz). A jótállási jegy szabálytalan kiállítása vagy a fogyasztó javításának elvégzése bocsátás elmaradása nem érinti a jótállási érvényességét. Kérjük, hogy a jótállási jegyen kívül a nyugtát vagy számlát is szíveskedjen megőrizni a gyorsabb és hatékonyabb ügyintézés érdekében, mert a szerződés megkötése az ellenérték megfizetését igazoló bizonylattal is bizonyítható.
- Elveszett jótállási jegyet csak a fogyasztói szerződés létrejöttét igazoló nyugta vagy számla ellenében tudunk pótolni!

2) **Nem terjed ki a jótállás:**

- amennyiben a hiba oka rendeltetésellenes, illetve a mellékelt magyar nyelvű használati kezelési útmutatóban foglaltaktól eltérő használat, átalakítás, szakszerűtlen kezelések, helytelen tárolás, elemi kár vagy egyéb a vásárlás után a fogyasztó érdekkörében keletkezett ok miatt következik be;
- azon alkatrészekre, amelyek esetében a meghibásodás a jótállási időn belüli rendeltetészerű használat mellett az alkatrészek természetes elhasználódása, kopása miatt következett be (gy különösen: fűrészlánc, fűrészlap, gyalukés, meghatószíj, csapágyak, szénkefe, csillagkerék);
- a készülék túlterhelése miatt jelentkező hibákra, amelyek a hajtómű meghibásodásához, vagy egyéb ebből adódó károkhöz vezetnek;
- a termék nem hivatalos szervizben történt javításából eredő hibákra;
- az olyan károsodásokra, amelyek nem eredeti Stanley Fat Max kiegészítő készülékek és tartozékok használatából adódnak **amennyiben a szakszerviz bizonyítja, hogy a hiba a fenti okok valamelyikére vezethető vissza.**

3) A fogyasztó a javítás vagy csere iránti igényét a jótállási időn belül a kereskedőnél, illetve javítás iránti igényét a jótállási jegyen feltüntetett javítószolgálatnál is érvényesítheti. Termékszavatossági igényét kérjük a jótállási jegyen feltüntetett gyártónak vagy forgalmazónak szíveskedjen bejelenteni.

- Nem számít bele a jótállási időbe a javítási időnek az a része, amely alatt a fogyasztó a terméket nem tudta rendeltetészerűen használni.
- A terméknek a kicseréléssel vagy javítással érintett részére a jótállási idő újból kezdődik.
- Ha a fogyasztási cikk a vásárlástól (üzembe helyezéstől) számított három munkanapon belül meghibásodik, a fogyasztó ezen időtartamon belül kérheti annak kicserélését feltéve, hogy a meghibásodás a rendeltetészerű használatot akadályozza. A hiba fennállásának, vagy a rendeltetészerű használatot akadályozó mérték megállapításához a kereskedő kérheti a szakszerviz közreműködését.

- Amennyiben a jótállási igény bejelentését követően a kereskedő az igény teljesíthetőségéről azonnal nem tud nyilatkozni, úgy öt munkanapon belül kell értesítenie a fogyasztót az álláspontjáról.
- Ha a javítás vagy a csere nem lehetséges, a fogyasztó választása szerint műszakilag és értékében hasonló készülék kerül felajánlásra, vagy a vételár arányos leszállítására kerül sor, avagy visszafizetésre kerül a vételár.
- A termék hibája miatt a fogyasztó a forgalmazótól is követelheti a hiba javítását vagy a termék kicserélését a forgalomba hozataltól számított két év elteltéig (termékszavatosság).

4) A jótállás alapján történő javítás során a forgalmazónak, illetve a javítószolgálatnak (kereskedőnek) törekednie kell arra, hogy a javítást legfeljebb 15 napon belül megfelelő minőségben elvégezze, elvégeztesse.

A jótállás keretébe tartozó javítás vagy csere esetén a forgalmazó, illetve a javítószolgálat a jótállási jegyen köteles feltüntetni:

- a javítás iránti igény bejelentésének és a javításra történő átvétel időpontját,
- a hiba okát és a javítás módját;
- a termék fogyasztó részére történő visszaadásának időpontját,
- a kicserélés tényét és időpontját.

A termék meghibásodása esetén a fogyasztót az alábbi jogok illetik meg:

Elsősorban - választása szerint - javítást vagy kicserélést követelhet. A csereigény akkor megalapozott, ha a termék a fogyasztónak okozott jelentős kényelmetlenség nélkül, megfelelő minőségben és ésszerű határidőn belül, értékcsökkenés nélkül nem javítható ki, vagy nem kerül javításra. Ha az előírt módon történő javításra, illetve kicserélésre vonatkozó kötelezettségének a forgalmazó nem tud eleget tenni, a fogyasztó – választása szerint – a vételár arányos leszállítását igényelheti, a hibát a forgalmazó költségére maga javíttathatja, vagy elállhat a szerződéstől (a hibás áru visszaszolgáltatásával egyidejűleg kérheti a nyugtán vagy számlán feltüntetett bruttó vételár visszatérítését).

Jelentéktelen hiba miatt elállásnak nincs helye!

Kérjük, hogy a hiba felfedezését követő legrövidebb időn belül szíveskedjen azt a szervizben vagy a forgalmazónál bejelenteni.

A javítást vagy kicserélést - a dolog tulajdonságaira és a fogyasztó által elvárható rendeltetésére figyelemmel - megfelelő határidőn belül, a fogyasztó érdekeit kímélve kell elvégezni.

Gyártó:	Forgalmazó:
Black & Decker Europe,	Stanley Black & Decker Hungary Kft
210 Bath Road, Slough,	1016. Budapest,
Berkshire, SL13YD,	Mészáros u. 58/B
Egyesült Királyság	

Fogyasztói jogvita esetén a fogyasztó a megyei (fővárosi) kereskedelmi és iparkamarák mellett működő békéltető testület eljárását is kezdeményezheti!

Kereskedő által a vásárlással egyidejűleg kitöltendő

Kereskedő neve és címe:

.....

A fogyasztási cikk megnevezése:.....

Típusa:

Gyártási száma:

Szerződéskötés és a termék fogyasztó részére történő átadásának

dátuma:

..... P.H.

aláírás

Kereskedő által kitöltendő kicserélés esetén

A fogyasztó a hibás terméket valamennyi tartozékával átadta.

A kicserélés időpontja:

..... P.H.

aláírás

A hibátlan terméket átvettem.

A kicserélt új termék átvételének időpontja:

.....

fogyasztó aláírása

Kijavítás esetén a szerviz tölti ki:

1. javítás

A javítás iránti igény bejelentésének és a kijavításra átvétel időpontja:

.....

A bejelentett hiba oka és a kijavítás módja:

.....

A fogyasztó részére történő visszaadás időpontja:

.....

Amennyiben a termék nem javítható, a csereigény alapos:

igen / nem (aláhúzással jelölendő)

..... P.H.

aláírás

3. javítás

A javítás iránti igény bejelentésének és a kijavításra átvétel időpontja:

.....

A bejelentett hiba oka és a kijavítás módja:

.....

A fogyasztó részére történő visszaadás időpontja:

.....

Amennyiben a termék nem javítható, a csereigény alapos:

igen / nem (aláhúzással jelölendő)

..... P.H.

aláírás

2. javítás

A javítás iránti igény bejelentésének és a kijavításra átvétel időpontja:

.....

A bejelentett hiba oka és a kijavítás módja:

.....

A fogyasztó részére történő visszaadás időpontja:

.....

Amennyiben a termék nem javítható, a csereigény alapos:

igen / nem (aláhúzással jelölendő)

..... P.H.

aláírás

4. javítás

A javítás iránti igény bejelentésének és a kijavításra átvétel időpontja:

.....

A bejelentett hiba oka és a kijavítás módja:

.....

A fogyasztó részére történő visszaadás időpontja:

.....

Amennyiben a termék nem javítható, a csereigény alapos:

igen / nem (aláhúzással jelölendő)

..... P.H.

aláírás

Stanley Black & Decker Hungary Kft

Iroda 1016 Bp. Mészáros u 58/b.

Tel.
214-05-61

Fax.
214-69-35

Központi Márkaszerviz

Elérhetőség
ROTEL Kft. Márkaszerviz 1163 Bp. (Sashalom) Thököly út 17. 403-22-60 404-00-14403-65-33

Tel/fax

service@rotelkft.hu
www.rotelkft.hu

B&D Garancián túli javító ill. garanciális átvevőhelyek .

Város	Szervizállomás	Cím	Telefon
Cegléd	Megatool Kft.	2700, Széchenyi út 4.	53/311-284
Debrecen	Spirál-szerviz kft	4025, Nyugati út 5-7.	52443-000
Hajdúböszörmény	Vill-For Szerviz Bt	4220, Balthazar u. 26.	52/561-135
Kaposvár	Kaposvári Kiszgépjavitó és Ért. BT	7400, Fő u.30.	82/318-574
Nagykanizsa	Vektor2000BT	8800, Király u 34.	93/310-937
Nyíregyháza	Charon Trade Kft	4400, Kállói út 85/b	42/460-154
Nyíregyháza	Tóth Kiszgépszerviz	4400, Vasgyár u.2/f	42/504-082
Pécs	Elektrió Kft.	7623, Szabadság u.28.	72/555-657
Szeged	Csavarker Plus Kft	6721, Brüsszeli krt.16.	62/542-870
Székesfehérvár	Kiszgép Center Bt.	8000, Széna tér 3.	22/340-026
Szolnok	Valido BT	5000 Dr Elek István u 5	20/4055711
Szombathely	Rotor Kft.	9700, Vasút u.29.	94/317-579
Tápiószecső	ÁCS.I Ker és Szolg Kft	2251, Pesti út 31-es főút	29/446-615

CZ ZÁRUČNÍ LIST

PL KARTA GWARANCYJNA

H JÓTÁLLÁSI JEGY

SK ZÁRUČNÝ LIST

STANLEY
FATMAX

CZ měsíců
H hónap

12

PL miesiące
SK mesiacov

CZ	Výrobní kód	Datum prodeje	Razítko prodejny Podpis
H	Gyári szám	A vásárlás napja	Pecset helye Aláírás
PL	Numer seryjny	Data sprzedaży	Stempel Podpis
SK	Číslo série	Dátum predaja	Pečiatka predajne Podpis

CZ

Adresy servisu
Band Servis
Klásterského 2
CZ-140 00 Praha 4
Tel.: 00420 244 403 247
Fax: 00420 241 770 167

Band Servis
K Pasekám 4440
CZ-76001 Zlín
Tel.: 00420 577 008 550,1
Fax: 00420 577 008 559
http://www.bandservis.cz

H

Rotel Kft. Központi
Garanciális-és Márkaszerző
1163 Budapest
(Sashalom) Thököly út 17.
Tel.: 403-2260
Fax: 404-0014
www.rotelkft.hu

PL

Adres servisu centralnego
ERPATECH
ul. Bakaliowa 26
05-080 Mościska
Tel.: 022-8620808
Fax: 022-8620809

SK

Adresa servisu
Band Servis
Paulínska ul. 22
SK-91701 Trnava
Tel.: 00421 335 511 063
Fax: 00421 335 512 624

CZ Dokumentace záruční opravy
H A garanciális javítás dokumentálása

PL Przebieg napraw gwarancyjnych
SK Záznamy o záručných opravách

CZ	Číslo	Datum příjmu	Datum zakázky	Číslo zakázky	Závada	Razítko Podpis
H	Sorszám	Bejelentés időpontja	Javítási időpont	Javítási munkalapszám	Hiba jelleg oka	Pecset Aláírás
	Jótállás új határideje					
PL	Nr.	Data zgłoszenia	Data naprawy	Nr. zlecenia	Przebieg naprawy	Stempel Podpis
SK	Číslo dodávky	Dátum nahlásenia	Dátum opravy	Číslo objednávky	Popis poruchy	Pečiatka Podpis